

モデル名	モデル年座	型式	連番	発売年月	カラータイプ
YZ250F	2006	5XCB	010	05/09	A デイープ パープル/ツシユ ブルー ソリッド E
Fig-No.	Fig名称		イラストは部品検査用です。 組み立て用分解図ではありません。ご注意ください。		
15	CLUTCH				

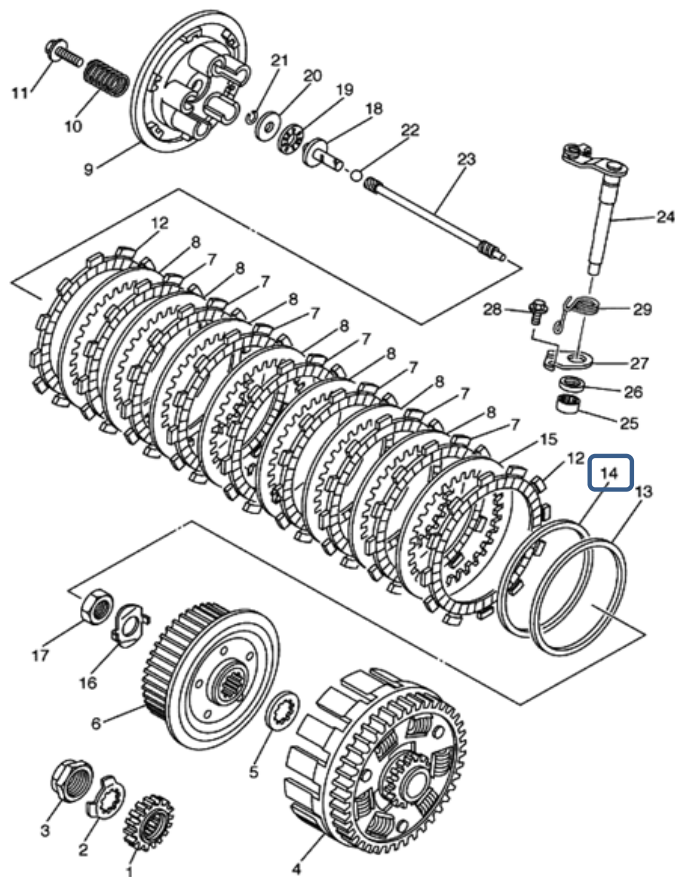

5XC5100-D150

モデル名	モデル年座	型式	連番	発売年月	カラータイプ
YZ250F	2006	5XCB	010	05/09	A デイープ パープル/ツシユ ブルー ソリッド E

No.	部品番号	部品名	個数	ニュース	適用号係	備考1/2
1	5NL-16111-00	GEAR, PRIMARY DRIVE	1			
2	90215-20003	WASHER, LOCK	1			
3	90179-18001	NUT	1			
4	5NL-16150-10	PRIMARY DRIVEN GEAR COMP.	1			
5	5NL-16154-00	PLATE, THRUST 1	1			
6	5NL-16371-00	BOSS, CLUTCH	1			
7	5DH-16321-00	PLATE, FRICTION	7			
8	5NL-16325-00	PLATE, CLUTCH 2	7			
9	5HD-16351-00	PLATE, PRESSURE 1	1			
10	90501-22439	SPRING, COMPRESSION	5			(PINK)
11	90159-06092	SCREW, WITH WASHER	5			
12	3XJ-16321-00	PLATE, FRICTION	2			
13	5NL-16384-00	PLATE SEAT	1			
14	5NL-16383-10	SPRING, CLUTCH BOSS	1			
15	5NL-16325-10	PLATE, CLUTCH 2	1			
16	90215-16289	WASHER, LOCK	1			
17	90170-16326	NUT	1			
18	5NL-16356-00	ROD, PUSH 1	1			
19	93340-21008	BEARING	1			
20	90201-080H1	WASHER, PLATE	1			
21	93440-07182	CIRCLIP	1			
22	93511-32027	BALL	1			
23	5NL-16357-10	ROD, PUSH 2	1			
24	5JG-16381-00	PUSH LEVER COMP.	1			
25	93317-11287	BEARING	1			
26	93102-12224	OIL SEAL	1			
27	4JT-16384-00	PLATE, SEAT	1			
28	95022-06010	BOLT, FLANGE	1			
29	90508-12018	SPRING, TORSION	1			